

デンソー遠赤外線ヒーター ENSEKI

必要なところだけを暖める効率的なスポット暖房

スポット暖房「エンセキ」で快適 & 節電



安全に関するご注意 (インスパック) ⚠️

- 警告**
- 電気工事 (漏電ブレーカの設置、D種接地工事など) はお買い上げの販売店、または電気工事の専門業者に依頼する。電気工事に不備があると、感電、漏電、火災の原因になります。
 - アース工事を行う。アース線は、ガス管、水道管、避雷針、電話のアース線に接続しない。(アース工事は、電気工事の有資格者に依頼する) アースが不完全な場合は、感電や火災の原因になります。
 - 可燃性ガスや油など危険物を使用したり漏れる恐れがある場所、導電性粉塵や油成分が浮遊している場所、木屑などの発火性粉塵がかかる場所では使用しない。爆発性粉塵の近くや雰囲気内に設置しない。爆発や火災の原因になります。
 - オプション品は必ず当社指定の製品を使用する。当社指定外の製品を使用した場合は、水漏れ、感電、火災の原因になります。
 - オプション品の取付けはお買い上げの販売店、または専門業者に依頼する。取付けに不備があると、水漏れ、感電、火災の原因になります。
 - 冷媒漏れ対策はお買い上げの販売店に相談する。万一冷媒が漏れて限界濃度を超過すると、酸欠事故の原因になります。小部屋に据え付ける場合は、冷媒が漏れても限界濃度を超過しないよう対策する必要があります。
 - 電源の接続が電源プラグによるものは、定期的にはほこりが付着していないか、変形・破損していないか確認し、がたつきがないよう、また斜め差しにならないよう刃の根元まで確実に差し込む。感電や火災の原因になります。
 - 電源コードは、途中で接続したり、延長コードの使用、他の電気器具とのタコ足配線をしな。感電や発熱、火災の原因になります。
 - 電源コードを傷つけたり、破損したり、加工したり、無理に曲げたり、引っ張ったり、ねじったり、重い物を載せたり、挟み込んだり、巻いたまま・束ねたまま使用しない。電源コードが破損し、感電や火災の原因になります。
 - 空気の吹き出し口や吸い込み口に指や棒などを入れない。内部でファンが高速回転しており、ケガの原因になります。
 - 電源プラグの抜き差しや漏電ブレーカの入り切りで運転や停止をしな。感電や火災、故障の原因になります。
 - 改造は絶対にしない。故障や事故の原因になります。改造による故障は保証期間内でも保証対象外となります。
 - 専用の漏電ブレーカを取付ける。漏電ブレーカが取付けられていないと感電の原因になります。お買い上げの販売店、または専門業者に依頼ください。
 - 異常時 (こげ臭いなど) は、すぐに運転を停止し、漏電ブレーカをOFFまたは電源プラグを抜いて、お買い上げの販売店に相談する。異常のまま運転を続けると故障や感電、火災などの原因になります。

- 注意**
- 取扱説明書をよく読み正しくお使いください。
 - 火花が飛び散る恐れのある場所への設置には火花よけをする。火花よけがないとユニット内部に火花が入り、発火の原因になったり、ドレインパンやドレインタンクに穴が空き水漏れの原因になることがあります。
 - 雨水のかかる場所、水の飛び散る場所に設置しない。水が電気部品にかかることと絶縁が悪くなり、感電や漏電の原因になることがあります。
 - 酸、アルカリ、溶剤、塗料などの有害ガスや腐食性ガスが発生する場所では使用しない。絶縁が悪くなり、感電や発火の原因になったり、配管が腐食し、冷媒漏れの原因になることがあります。
 - 車両や船舶への搭載など、振動がある場所で使用しない。冷媒漏れ、水漏れ、故障の原因になったり、機器の移動や転倒によりケガの原因になることがあります。
 - 浮遊粉じんが多い場所では使用しない。粉じんにより、感電や火災、故障の原因になることがあります。
 - 本体からの風が直接あたる所に燃焼器具を置かない。燃焼器具の不完全燃焼の原因になることがあります。
 - 電源プラグを抜くときは、電源コードを持たずに必ず先端の電源プラグを持って引き抜く。感電やショートして発火の原因になることがあります。
 - 電源は定格電源以外で使用しない。(本体貼り付けの銘板を確認してください) 感電や火災、故障の原因になることがあります。
 - 清掃・点検・保守をするときは必ず運転を停止し、漏電ブレーカをOFFまたは電源プラグを抜く。感電やケガの原因になることがあります。
 - 長期間使用しないときは、漏電ブレーカをOFFにするか、電源プラグを抜く。ほこりが溜まって発熱、発火の原因になることがあります。
 - 本体の上に乗ったり、よりかかったり、物を載せたりしない。落下・転倒などによりケガの原因になることがあります。
 - 本体の上に水の入った容器などを載せたりしない。水がこぼれたとき、本体内部に浸水して感電の原因になることがあります。
 - エアフィルターを外したまま使用しない。熱交換器 (フィン) が露出し、ケガの原因になることがあります。
 - 食品・動植物・精密機械等特殊用途に使用する場合は対象物への影響を確認する。品質低下などの悪影響をおよぼす原因になることがあります。
 - 本体は凹凸や傾斜面など不安定な場所で使用しない。転倒によるケガや水漏れ、感電などの原因になることがあります。
 - 本体を移動するときは、傾けない。内部に溜まっている水が滴下して床や周囲を濡らしたり、転倒によるケガなどの原因になることがあります。
 - キャスターをロックして使用する。ロックしないで使用すると移動・転倒によるケガなどの原因になることがあります。
 - 本体を移動するときは必ず運転を停止し、キャスターのロックを解除して本体部分を押し。転倒によるケガや水漏れの原因になることがあります。
 - ドレインタンク満水時には必ず水を排水する。オーバーフローすると本体より水が滴下し、床や周囲を濡らす原因になることがあります。
 - 吹き出しダクトの方向を変えるときは、ていねいに取り扱う。ダクトに強い衝撃などを与えると、ダクトの破損や脱落、本体の転倒などによりケガの原因になることがあります。
 - 吹き出しダクトや外装の汚れを拭くときは、ベンジンやシンナーなど溶剤は使わず、水で濡らせるか中性洗剤をしみ込ませたやわらかい布で拭く。感電や発火、ひび割れなどの原因になることがあります。
 - 本体を倒したり、強い衝撃を与えたりしない。転倒によるケガや故障の原因になることがあります。

●このカタログの内容は、2024年1月現在のものです。本カタログ記載の数値は、メーカー試験条件のもとの値です。また本仕様は改良のため予告なく変更することがあります。
●商品の色は実際とは異なる場合があります。 ●商品の外観・仕様は予告なく変更することがあります

お問い合わせは最寄りの各支社・支店までどうぞ。

販売元
株式会社 デンソーソリューション
本社東京オフィス
〒150 - 0046 東京都渋谷区松涛2-15-13 デンソー渋谷ビル

製造元
株式会社 デンソーエアクール
〒399-8386 長野県安曇野市穂高北穂高2027-9

お問い合わせ先はこちら



24-11NSPAC
'24-01/CT

DENSO
Crafting the Core

デンソースポットクーラー
INSPAC

効率的なスポット冷房で、
働きやすい職場環境づくりに貢献



デンソースポットクーラー INSPAC

デンソースポットクーラー「INSPAC」は、工場などの作業環境改善のため1973年より発売を開始して以来、さまざまなお客様のニーズに対して、デンソーの技術を活用しながら対応してまいりました。

これからも、お客様のニーズに応えながら

環境に配慮し持続可能な社会づくりに貢献できる高品質な製品を提供してまいります。



特長 CHARACTERISTICS

スモールドレイン(小型タンク)

小型で扱いやすい排水タンク

エバポレーターにて発生する水をコンデンサーの排熱を利用して蒸発させる事で、ドレインタンクの小型化を実現。

さらに排水しやすく

床置きタイプ1人用はドレインタンクを従来比20%小型化し、排水作業をしやすくしました。

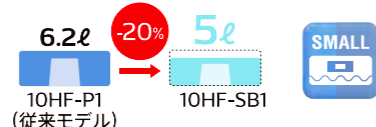

対象機種
10HF-SB1/SB2・10HR-SB1/SB2
15HF-SKF・15HR-SKF

満水制御機能

ドレインタンクからの水漏れを防止

ドレインタンクが満水になると自動で停止します。床置きタイプ全機種に標準装備。



対象機種
床置きタイプ全機種

インスパックならこんなに経済的! ※1 ※2 ※3

インスパックと 全体空調^{※2}との 比較

※2 [例] 建物900㎡ 150馬力相当の
全体空調機を使用と仮定

■ 1時間あたりの電気代 比較表



INSPAC [10HF/HR機種] **1台あたり** 約**17円/h** 例えば、作業員が20人いても、**17円/h×20人=約340円/h** 必要なとき、必要な場所だけ運転すれば、さらに経済的!

1時間あたりの電気代 電力会社及び契約条件により電気料金は異なります。また、電気料金は変動しますので、必ず最新の電気料金をご確認ください。
試算条件: 負荷変動70% 電力料金単価: 23.84円(東京電力業務用 2024年1月現在)
●上記試算結果に、基本料金、燃料調整費、再生可能エネルギー発電促進賦課金は含まれていません。

人数・動きによって 選べる自動首振り角度

首振りの角度は、30°・45°・70°の3段階に切替えが可能。手動により360°全方位、好みの位置から首振りスタート可能。

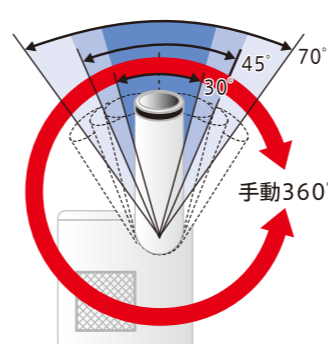

対象機種
10HR-SB1/SB2
15HR-NKF・15HR-SKF
20HR-KF

3面密着据付可能

左右両面 & 背面の密着据付により、据付用スペースの低減に貢献。

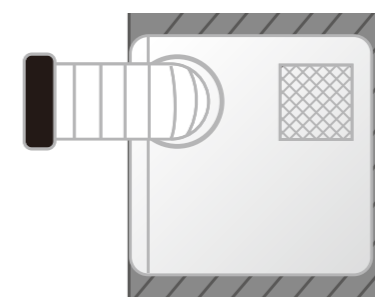

●両側面・背面に吸込み口はありません

対象機種
10HF-SB1/SB2・10HR-SB1/SB2
15HF-SKF・15HR-SKF

最大4mの排熱ダクトを 接続可能

排熱が気になる場合に、最大4mの排熱ダクト^{※3}が接続可能なイグゾーストをオプションにご用意。

※3 700mm以外の排熱ダクトはお客様にてご手配ください

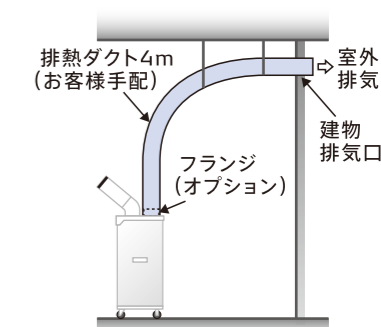

対象機種
10HF-SB1/SB2・10HR-SB1/SB2

使用例 INSTALLATION EXAMPLES

床置きタイプ 床置きタイプなら移動もラクラク。広い工場・半屋外、開口部に近い場所でも快適にスポット冷房。

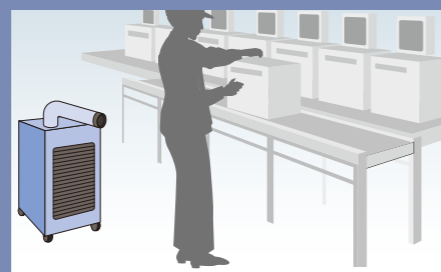

広い工場内での冷房に



半屋外での作業に

天吊り・据置き・セパレートタイプ 天井が高い場所や広い工場でも作業を妨げずに快適冷房。

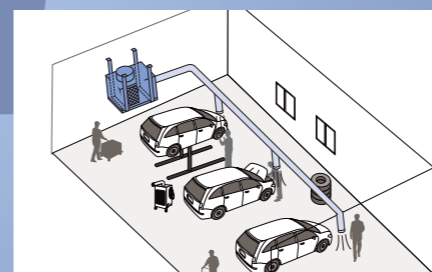

整備工場での使用例

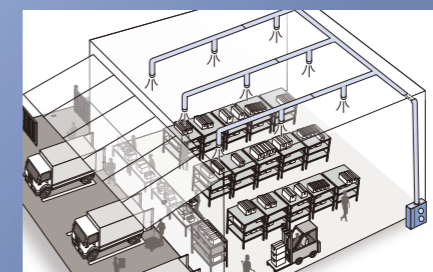

物流倉庫での使用例

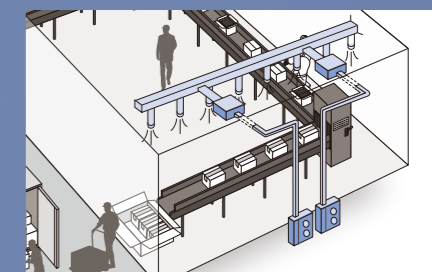

工場での使用例



床置きタイプは全機種 満水制御機能を搭載!!

標準型・自動首振り型

1人用

スモールドレーンのコンパクトタイプ

冷房能力1.9/2.2 (kW) ※1

標準型



10HF-SB1

単相100V
(電源コード5mプラグ付)

10HF-SB2

三相200V
(電源コード10m丸端子付)

スモールドレーンの首振りタイプ

冷房能力1.9/2.2 (kW) ※1

自動首振り型



10HR-SB1

単相100V
(電源コード5mプラグ付)

10HR-SB2

三相200V
(電源コード10m丸端子付)



写真は10HF-SB1

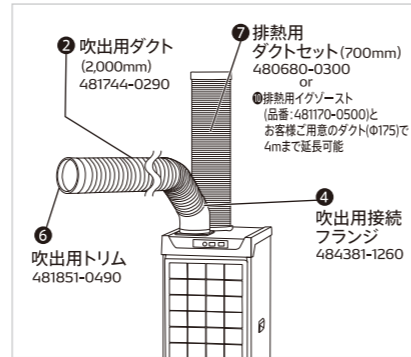

●適用機種はP04の「主要オプション適用価格一覧表」をご確認ください。

※1 50Hz/60Hz地域

3人用

厳しい環境下でもラクラクの強カタイプ

冷房能力5.3/5.9 (kW) ※1

標準型



20HF-KF

三相200V
(電源コード10m丸端子付)

左右2本のダクトが自動首振りタイプ

冷房能力5.3/5.9 (kW) ※1

自動首振り型



20HR-KF

三相200V
(電源コード10m丸端子付) 写真は20HF-KF

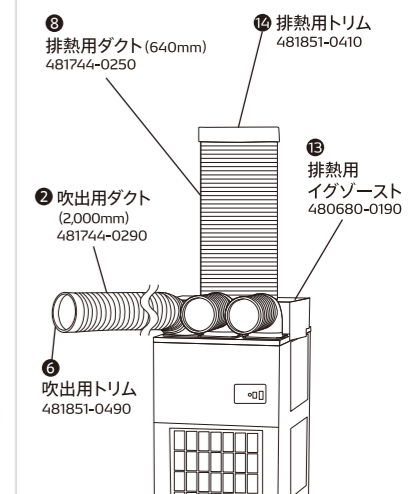

●適用機種はP04の「主要オプション適用価格一覧表」をご確認ください。

※1 50Hz/60Hz地域

主要オプション適用価格一覧

OPTION PRICE

2人用

コンパクト & パワフル冷房タイプ

冷房能力3.8/4.2 (kW) ※1

標準型



15HF-NKF

三相200V
(電源コード10m丸端子付)

コンパクト & パワフル冷房の首振りタイプ

冷房能力3.8/4.2 (kW) ※1

自動首振り型



15HR-NKF

三相200V
(電源コード10m丸端子付)



写真は15HF-NKF

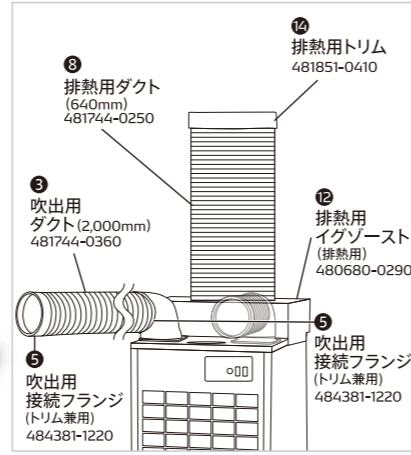

●適用機種はP04の「主要オプション適用価格一覧表」をご確認ください。

スモールドレーン & パワフル冷房タイプ

冷房能力3.8/4.2 (kW) ※1

標準型



15HF-SKF

三相200V
(電源コード10m丸端子付)

スモールドレーン & パワフル冷房の首振りタイプ

冷房能力3.8/4.2 (kW) ※1

自動首振り型



15HR-SKF

三相200V
(電源コード10m丸端子付)



写真は15HF-SKF

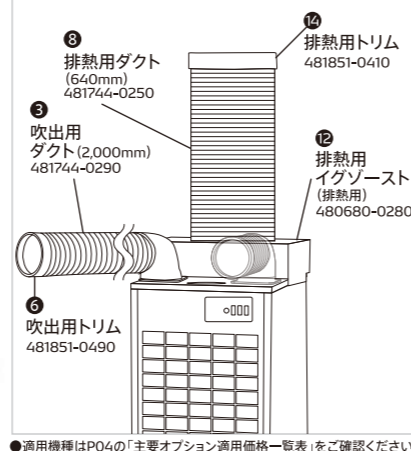

●適用機種はP04の「主要オプション適用価格一覧表」をご確認ください。

※1 50Hz/60Hz地域

項目	品番	適用機種	番号	10HF-SB1/2	10HR-SB1/2	15HF-NKF	15HR-NKF	15HF-SKF	15HR-SKF	20HF-KF	20HR-KF	メーカー希望小売価格 (円・税込)	備考
				100V-200V	100V-200V								
吹出用	2口吹出用ダクト	484209-0420	①	●								12,210	2口、φ90mm、90°曲り
	ダクト 2,000m (延長用)	481744-0290	②	● (※2)				●		●		7,920	φ125mm
		481744-0360	③			● (※2)						7,920	φ115mm
	接続フランジ	484381-1260	④	●								5,280	φ125mm用
		484381-1220	⑤			●						5,280	φ115mm用トリム兼用
トリム	481851-0490	⑥	●				●		●		792	φ125mm用硬質	
排熱用	ダクトセット (700mm)	480680-0300	⑦	●	●							11,220	φ175mm×L700mm、トリム、イグゾースト付き
	ダクト	481744-0250	⑧			●	●	●	●	●	●	6,490	φ300mm×L640mm
		481744-0330	⑨				●	●	●	●	●	18,920	φ300mm×L2000mm
	イグゾースト	481170-0500	⑩	● (※3)	● (※3)							8,910	φ175mm用、クランプ付き
		480680-0280	⑪				●	●				13,200	φ300mmクランプ付
		480680-0290	⑫			●	●					13,200	φ300mmクランプ付
		481170-0190	⑬							●	●	4,620	φ300mmクランプ付
	トリム	481851-0410	⑭			●	●	●	●	●	●	792	φ300mm軟質

※2 吹出用接続フランジが必要になります。取付け時には市販のPP用接着剤で接着してください。
 ※3 排熱ダクトはお客様手配になります。(700mmの排熱ダクトをご要望の場合は、排熱用ダクトセット(品番: 480680-0300)をご注文ください。)
 注) 工事費・付属品は含まれておりません。注) 運送費は別途申し受ける場合があります。
 注) 表示の他にも各種オプションを取り揃えております。詳しくは販売店にお問い合わせください。注) 色は変更の可能性があります。

製品ラインアップ 天吊り・据置き兼用タイプ PRODUCT LINEUP

耐震防雨型

振動や雨に強い小型タイプ

~1人用

- 冷房能力2.0/2.3 (kW) ※1
- 単相100V
- 三相200V運転ランプ付
- 耐震性0.5G

10H-K (100V)
10H-K (200V)



イラストは10H-K
三相200V
(ダクト・フランジ別売)



リモコンスイッチ付※2 (100V) リモコンスイッチ付※2 (200V)

※1 50Hz/60Hz地域 ※2 リモコンスイッチは防雨対応ではありません。

防雨型

設置スペース低減を実現した側面排熱タイプ

~2人用

- 空間を広く使える薄型タイプ
- 冷房能力3.8/4.2 (kW) ※1
- 三相200V 運転ランプ付

15H-K

~2人用

- 3人まで冷房可能な
効率の良いタイプ
- 冷房能力5.3/5.9 (kW) ※1
- 三相200V 運転ランプ付

20H-K

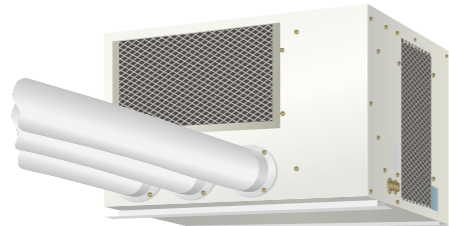

イラストは20H-K(ダクト・フランジ別売)

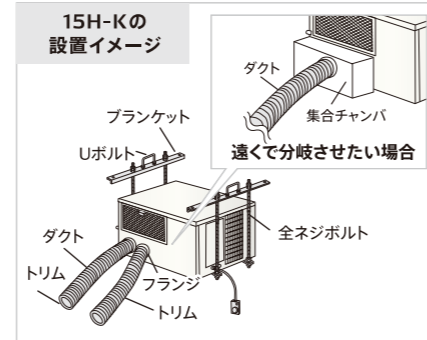

15H-Kの
設置イメージ

ダクト
集合チャンバ
速くて分岐させたい場合

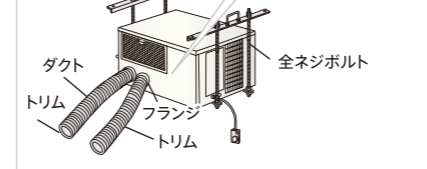

ブランケット
Uボルト
全ネジボルト
ダクト
フランジ
トリム

3機種ともリモコンスイッチ付※2



3人まで冷房ができる
天吊り・据置き兼用の
ユーティリティータイプ

~3人用

- 冷房能力5.3/5.9 (kW) ※1
- 三相200V 運転ランプ付(ダクト・フランジ別売)

20H-KC



1台6人までの
強力な冷房から
経済的な冷房まで
広範囲に対応

~6人用

- 冷房能力8.5/9.5 (kW) ※1
- 三相200V 運転ランプ付(ダクト・フランジ別売)

30H-K

※1 50Hz/60Hz地域 ※2 リモコンスイッチは防雨対応ではありません。

製品ラインアップ 据置きタイプ PRODUCT LINEUP

防雨型

暑さの厳しい場所におすすめ



~8人用

- 冷房能力15.2/17.1 (kW) ※1
- 三相200V運転ランプ付
(ダクト・フランジ別売)

50H-K



リモコンスイッチ付※2

50H-Kの設置イメージ

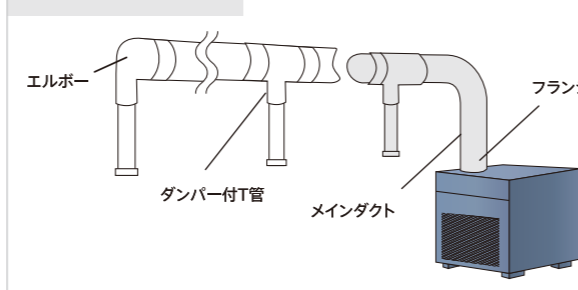

エルボー
ダンパー付T管
メインダクト
フランジ

※1 50Hz/60Hz地域 ※2 リモコンスイッチは防雨対応ではありません。

製品ラインアップ セパレートタイプ

製品特徴
アイコン紹介



防雨型
耐震性

室内&室外機のセットで、効率的な冷房を実現!

3機種とも
リモコンスイッチ付※2

~6人用

1台6人まで
冷房できる
セパレートタイプ

- 冷房能力8.0/8.0 (kW) ※1
(室内機は屋内専用)
- 室内機三相200V
- 室外機三相200V

30HS-KL (ダクト別売)
(室外機)

~8人用

工場等広い空間での
スポット冷房に
おすすめの大容量タイプ

- 冷房能力14.0/14.0 (kW) ※1
(室内機は屋内専用)
- 室内機三相200V
- 室外機三相200V

50HS-KL (ダクト別売)
(室外機)

~14人用

さらに最大14人まで
対応可能な
大容量タイプ

- 冷房能力28.0/28.0 (kW) ※1
(室内機は屋内専用)
- 室内機三相200V
- 室外機三相200V

100HS-KL (ダクト別売)
(室外機)

セパレートタイプの
設置イメージ

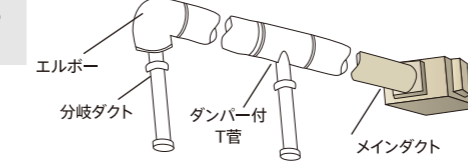

室内ユニットは丸ダクト用のフランジ
が付属されていますが、
これを取り外せば角ダクトフランジに
なりますので、現場の状況に合わせて
使い分けができます。

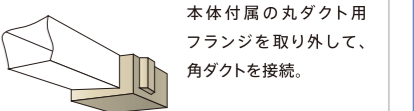

本体付属の丸ダクト用
フランジを取り外して、
角ダクトを接続。

※1 50Hz/60Hz地域 ※2 リモコンスイッチは防雨対応ではありません。

主要オプション適用価格一覧

OPTION PRICE

品名	品番	天吊り・据置き兼用タイプ										メーカー希望 小売価格(円・税込)	備考
		10H-K 100V	10H-K 200V	15H-K	20H-K	20H-KC	30H-K	50H-K	30HS-KL	50HS-KL	100HS-KL		
吹出用ダクト	484209-0450											9,900	2口、φ90mm(スクリュ付)
	484209-0190	●	●	●	●							5,280	1口、φ125mm(スクリュ付)
	484209-0280					●	●					6,600	2口、φ150mm(スクリュ付)
	484209-0270					●	●					6,600	3口、φ150mm(スクリュ付)
	484209-0310	●	●									9,900	2口、φ90mm(ホル付)
ワゴンキット	484710-0080											55,440	(※3)
	484710-0070					●	●					40,040	(※3)
スタンド	484750-0050											38,500	グレーイッシュブルー
	484750-0040						●					23,100	グレーイッシュブルー
フランジ	481170-0330	●	●	●	●							3,300	φ125mmサンドグレー(クランプ付)
	481170-0340	●	●	●	●							3,300	φ125mm(クランプなし)
	481170-0190								●			4,620	φ300mm(クランプ付)
	481170-0200						●	●				4,620	φ250mm(クランプ付)
集合チャンバ	481170-0210							●	●			4,620	φ200mm(クランプ付)
	481769-0200			●	●							31,680	φ250mm、前・下吹出し
	481769-0210			●	●							31,680	φ250mm、上・下吹出し
	481980-0420					●	●	●	●	●	●	11,880	φ200×φ200×φ150mm
	481980-0410					●	●	●	●	●	●	13,200	φ250×φ250×φ200mm
	481980-0400					●	●	●	●	●	●	15,840	φ300×φ300×φ200mm
ダンパー付T管	481980-0390					●	●	●	●	●	●	15,840	φ300×φ300×φ250mm
	481980-0430					●	●	●	●	●	●	11,880	φ200×φ150×φ150mm
	481980-0440					●	●	●	●	●	●	13,200	φ250×φ200×φ200mm
	481980-0450					●	●	●	●	●	●	15,840	φ300×φ250×φ250mm
	480680-0200					●	●					9,240	
	480680-0210							●				9,900	
ダクト(2m)	481744-0290											7,920	φ125mm、PP製(サンドグレー)
	481744-0300											8,580	φ150mm、PP製(サンドグレー)
	481744-0310											11,660	φ200mm、PP製(サンドグレー)
	481744-0320											15,400	φ250mm、PP製(サンドグレー)
	481744-0330											18,920	φ300mm、PP製(サンドグレー)
	481744-0180											5,280	φ90mm、PP製(サンドグレー)
	481744-0230											7,920	φ100mm、PP製(サンドグレー)
トリム (ダクト先端用化粧カバー)	481851-0120											528	φ125mm軟質(黒)
	481851-0130											528	φ150mm軟質(黒)
	481851-0140											528	φ200mm軟質(黒)
	481851-0500											792	φ90mm硬質(黒)
	481851-0350											792	φ100mm硬質(グレーイッシュブルー)
	481851-0490											792	φ125mm硬質(黒)
	481851-0510											792	φ150mm硬質(黒)
ドレンタンク	484730-0020						●	●				1,980	20ℓ

※3 「ワゴンキット」: 484710-0080 キャスター4個(自在、固定各2個)、ドレンタンク2個付
484710-0070 キャスター4個(自在、固定各2個)、ドレンタンク2個付

注1 工事費・付属品は含まれておりません。注2 運送費は別途申し受ける場合があります。
注3 表示の他にも各種オプションを取り揃えております。詳しくは販売店にお問い合わせください。注4 色は変更の可能性があります。

10HF-SB1

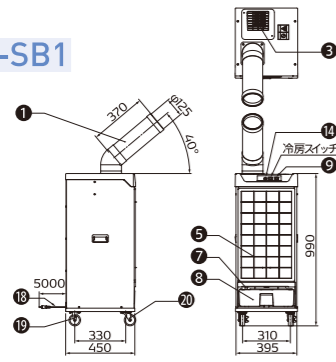

10HR-SB1

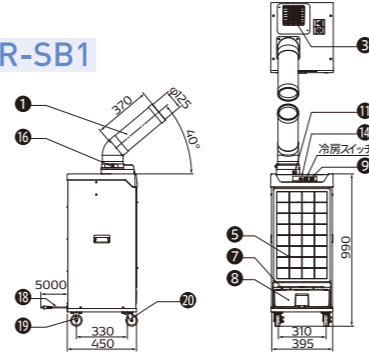

10HF-SB2

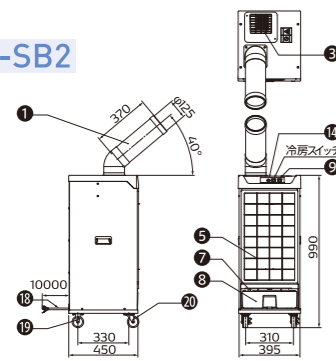

10HR-SB2

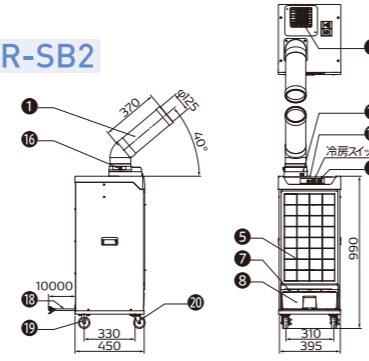

15HF-NKF

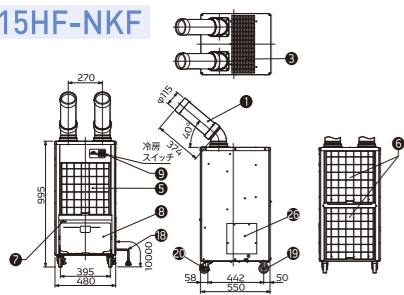

15HF-SKF

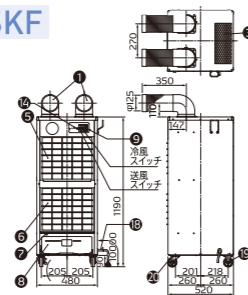

20HF-KF

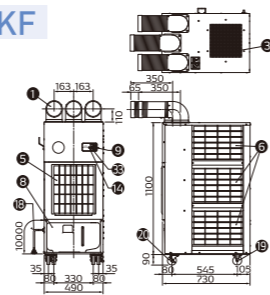

15HR-NKF

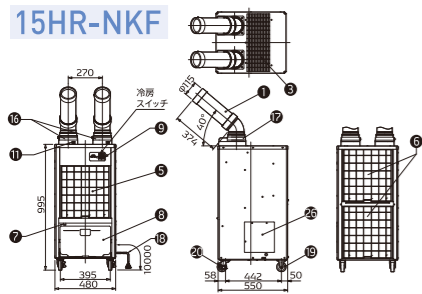

15HR-SKF

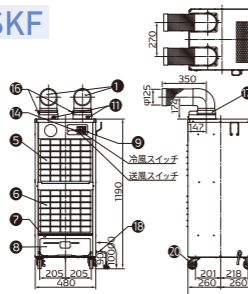

20HR-KF

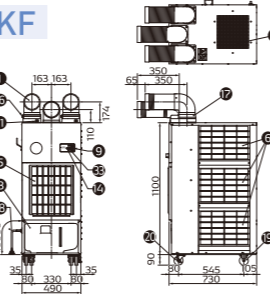

番号明細

- | | | | | | |
|----------|-------------|--------------|----------------|------------------|----------------|
| ① 冷風吹出し口 | ⑦ ドレイン排出口 | ⑬ 電源ランプ | ⑲ 固定キャスター | ⑲ サーマスタット | ⑳ リモコン用プッシュ |
| ② 冷風吸込み口 | ⑧ ドレインタンク | ⑭ ドレイン満水ランプ | ⑳ 自在キャスター | ㉑ コントローラーサービスパネル | ㉒ 電気配線接続口 |
| ③ 排熱吹出し口 | ⑨ 操作スイッチ | ⑮ 異常表示ランプ | ㉑ リモコンコード取出口 | ㉒ モーターサービスパネル | ㉓ 冷風/送風切替えスイッチ |
| ④ 排熱吸込み口 | ⑩ 風量切替えスイッチ | ⑯ 首振り角度切替えレブ | ㉒ 操作スイッチ用プルコード | ㉓ サーマスタットサービスパネル | |
| ⑤ 冷風フィルタ | ⑪ 首振りスイッチ | ⑰ 首振りフランジ | ㉓ アイナット | ㉔ 液管接続口 | |
| ⑥ 排熱フィルタ | ⑫ リモコンスイッチ | ⑱ 電源コード | ㉔ アイボルト | ㉕ ガス管接続口 | |

天吊り・据置き兼用タイプ

10H-K

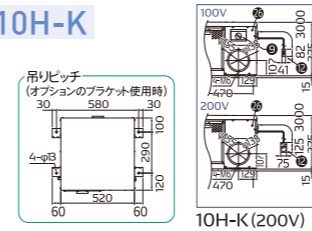

15H-K 20H-K

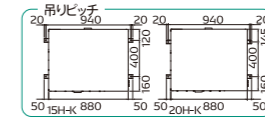

20H-KC

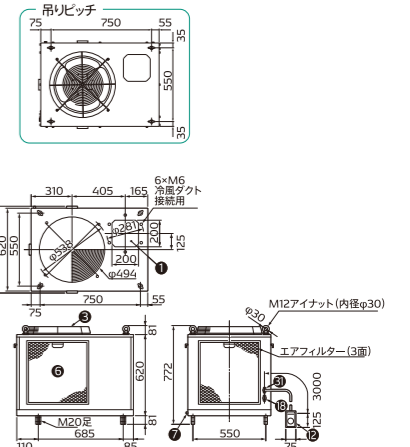

10H-K (200V)

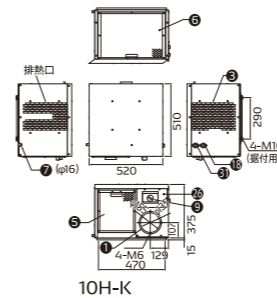

20H-K

天吊り・据置き兼用タイプ

30H-K

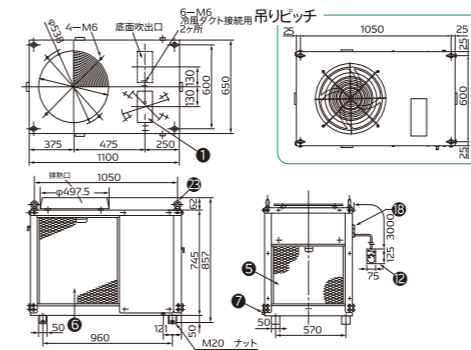

50H-K

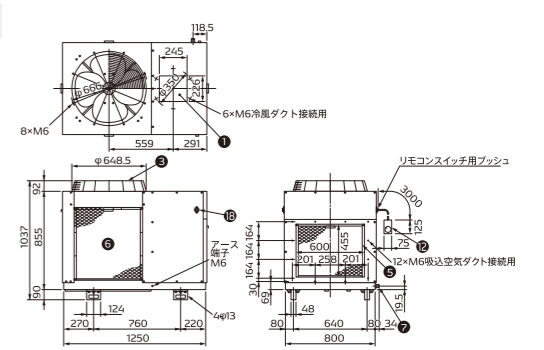

据置きタイプ

セパレートタイプ

30HS-KL

■室内機

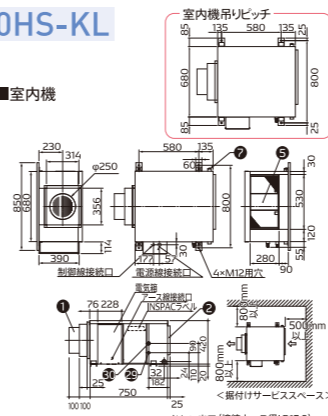

50HS-KL

■室内機

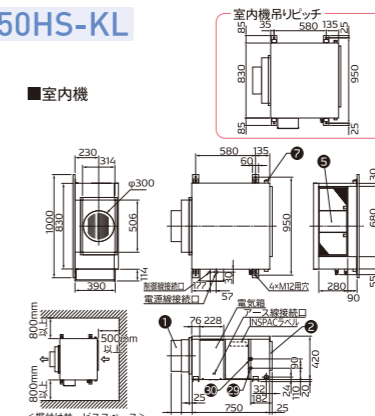

100HS-KL

■室内機

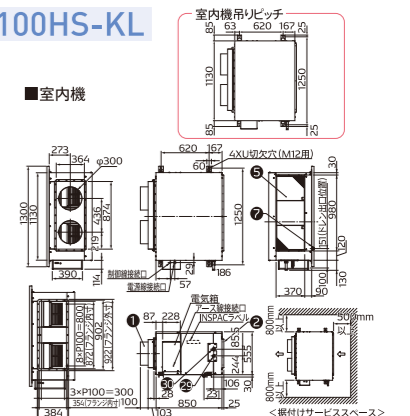

■室外機

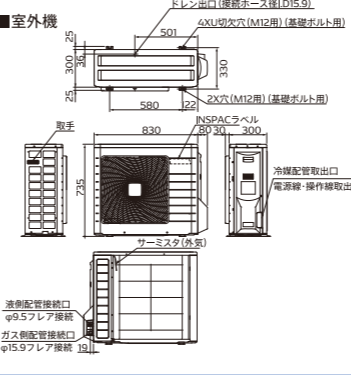

■室外機

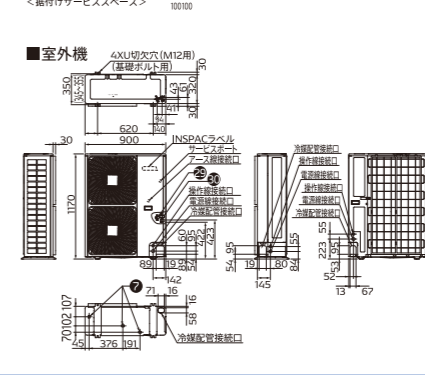

■室外機

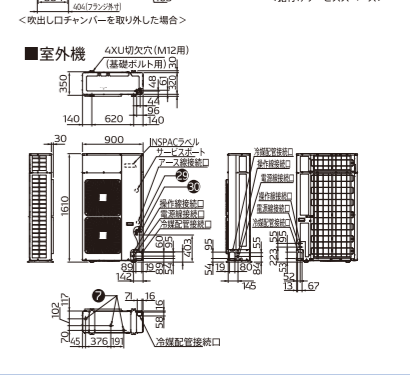

デンソースポットクーラー INSPAC

デンソースポットクーラー「INSPAC」は、工場などの作業環境改善のため1973年より発売を開始して以来、さまざまなお客様のニーズに対して、デンソーの技術を活用しながら対応してまいりました。

これからも、お客様のニーズに応えながら

環境に配慮し持続可能な社会づくりに貢献できる高品質な製品を提供してまいります。



特長 CHARACTERISTICS

スモールドレイン(小型タンク)

小型で扱いやすい排水タンク

エバポレーターにて発生する水をコンデンサーの排熱を利用して蒸発させる事で、ドレインタンクの小型化を実現。

さらに排水しやすく

床置きタイプ1人用はドレインタンクを従来比20%小型化し、排水作業をしやすくしました。

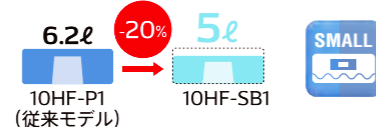

対象機種
10HF-SB1/SB2・10HR-SB1/SB2
15HF-SKF・15HR-SKF

満水制御機能

ドレインタンクからの水漏れを防止

ドレインタンクが満水になると自動で停止します。床置きタイプ全機種に標準装備。



ストップするとランプが点灯してお知らせ

対象機種
床置きタイプ全機種

インスパックならこんなに経済的! ※1 ※必要な場所を冷房する場合

インスパックと 全体空調^{※2}との 比較

※2 [例] 建物900㎡ 150馬力相当の全体空調機を使用と仮定

1時間あたりの電気代 比較表

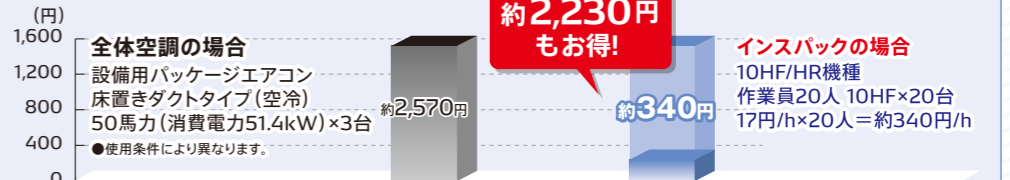

1時間で
約2,230円
もお得!

INSPAC [10HF/HR機種] 1台あたり 約17円/h 17円/h×20人=約340円/h 必要なとき、必要な場所だけ運転すれば、さらに経済的!

1時間あたりの電気代 電力会社及び契約条件により電気料金は異なります。また、電気料金は変動しますので、必ず最新の電気料金をご確認ください。試算条件: 負荷変動70% 電力料金単価: 23.84円(東京電力業務用 2024年1月現在) ●上記試算結果に、基本料金、燃料調整費、再生可能エネルギー発電促進賦課金は含まれていません。

人数・動きによって 選べる自動首振り角度

首振りの角度は、30°・45°・70°の3段階に切替えが可能。手動により360°全方位、好みの位置から首振りスタート可能。

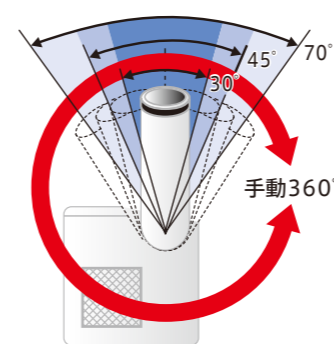

対象機種
10HR-SB1/SB2
15HR-NKF・15HR-SKF
20HR-KF

3面密着据付可能

左右両面 & 背面の密着据付により、据付用スペースの低減に貢献。

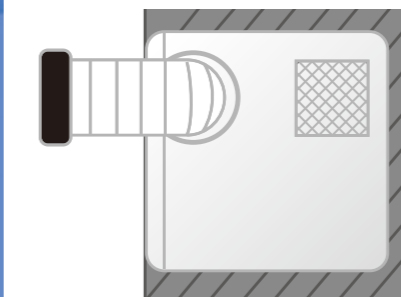

●両側面・背面に吸込み口はありません

対象機種
10HF-SB1/SB2・10HR-SB1/SB2
15HF-SKF・15HR-SKF

最大4mの排熱ダクトを 接続可能

排熱が気になる場合に、最大4mの排熱ダクト^{※3}が接続可能なイグゾーストをオプションにご用意。

※3 700mm以外の排熱ダクトはお客様にてご手配ください

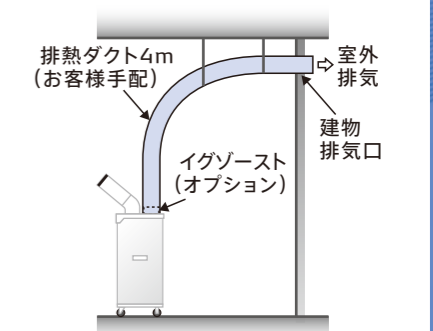

対象機種
10HF-SB1/SB2・10HR-SB1/SB2

使用例 INSTALLATION EXAMPLES

床置きタイプ 床置きタイプなら移動もラクラク。広い工場・半屋外、開口部に近い場所でも快適にスポット冷房。

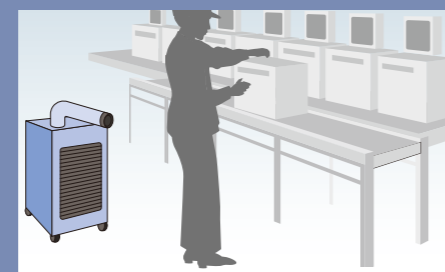

広い工場内での冷房に



半屋外での作業に

天吊り・据置き・セパレートタイプ 天井が高い場所や広い工場でも作業を妨げずに快適冷房。

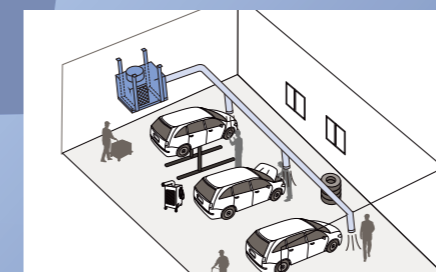

整備工場での使用例

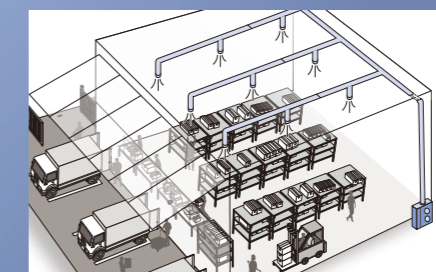

物流倉庫での使用例

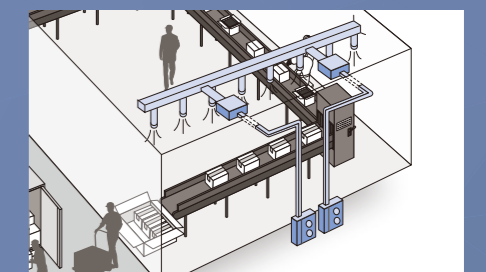

工場での使用例



床置きタイプは全機種 満水制御機能を搭載!

標準型・自動首振り型

1人用

スモールドレーンのコンパクトタイプ

冷房能力1.9/2.2 (kW) ※1

標準型



10HF-SB1

単相100V
(電源コード5mプラグ付)

10HF-SB2

三相200V
(電源コード10m丸端子付)

スモールドレーンの首振りタイプ

冷房能力1.9/2.2 (kW) ※1

自動首振り型



10HR-SB1

単相100V
(電源コード5mプラグ付)

10HR-SB2

三相200V
(電源コード10m丸端子付)



写真は10HF-SB1

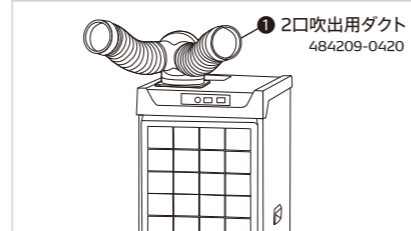
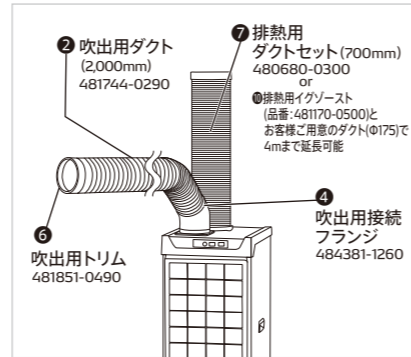

●適用機種はP04の「主要オプション適用価格一覧表」をご確認ください。

※1 50Hz/60Hz地域

3人用

厳しい環境下でもラクラクの強カタイプ

冷房能力5.3/5.9 (kW) ※1

標準型



20HF-KF

三相200V
(電源コード10m丸端子付)

左右2本のダクトが自動首振りタイプ

冷房能力5.3/5.9 (kW) ※1

自動首振り型



20HR-KF

三相200V
(電源コード10m丸端子付) 写真は20HF-KF

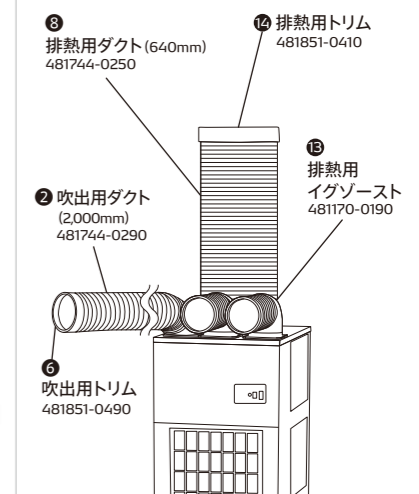

●適用機種はP04の「主要オプション適用価格一覧表」をご確認ください。

※1 50Hz/60Hz地域

主要オプション適用価格一覧

OPTION PRICE

2人用

コンパクト & パワフル冷房タイプ

冷房能力3.8/4.2 (kW) ※1

標準型



15HF-NKF

三相200V
(電源コード10m丸端子付)

コンパクト & パワフル冷房の首振りタイプ

冷房能力3.8/4.2 (kW) ※1

自動首振り型



15HR-NKF

三相200V
(電源コード10m丸端子付)



写真は15HF-NKF

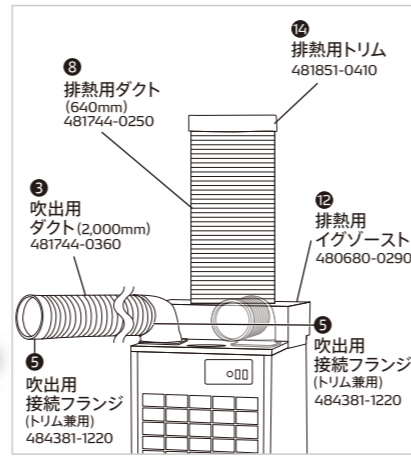

●適用機種はP04の「主要オプション適用価格一覧表」をご確認ください。

スモールドレーン & パワフル冷房タイプ

冷房能力3.8/4.2 (kW) ※1

標準型



15HF-SKF

三相200V
(電源コード10m丸端子付)

スモールドレーン & パワフル冷房の首振りタイプ

冷房能力3.8/4.2 (kW) ※1

自動首振り型



15HR-SKF

三相200V
(電源コード10m丸端子付)



写真は15HF-SKF

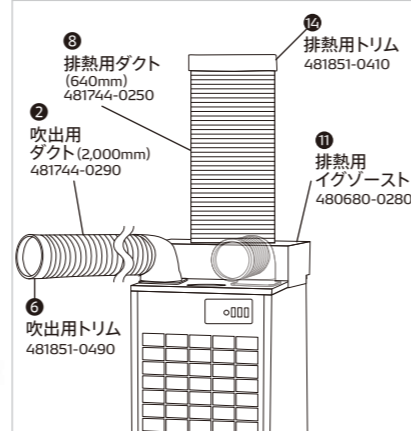

●適用機種はP04の「主要オプション適用価格一覧表」をご確認ください。

※1 50Hz/60Hz地域

項目	品番	適用機種	番号	10HF-SB1/2	10HR-SB1/2	15HF-NKF	15HR-NKF	15HF-SKF	15HR-SKF	20HF-KF	20HR-KF	メーカー希望小売価格 (円・税込)	備考	
				100V-200V	100V-200V									
吹出用	2口吹出用ダクト	484209-0420	①	●								12,210	2口、φ90mm、90°曲り	
	ダクト 2,000mm (延長用)	481744-0290	②	●(※2)				●		●		7,920	φ125mm	
		481744-0360	③			●(※2)						7,920	φ115mm	
	接続フランジ	484381-1260	④	●								5,280	φ125mm用	
		484381-1220	⑤			●						5,280	φ115mm用トリム兼用	
排熱用	トリム	481851-0490	⑥	●				●		●		792	φ125mm用硬質	
	ダクトセット (700mm)	480680-0300	⑦	●	●							11,220	φ175mm×L700mm、トリム、イグゾースト付	
	ダクト	481744-0250	⑧			●(※4)	●(※4)	●(※4)	●(※4)	●(※4)	●(※4)	6,490	φ300mm×L640mm	
		481744-0330	⑨				●(※4)	●(※4)	●(※4)	●(※4)	●(※4)	18,920	φ300mm×L2000mm	
	イグゾースト		481170-0500	⑩	●(※3)	●(※3)							8,910	φ175mm用、クランプ付
			480680-0280	⑪				●	●				13,200	φ300mmクランプ付
			480680-0290	⑫			●	●					13,200	φ300mmクランプ付
			481170-0190	⑬						●	●		4,620	φ300mmクランプ付
	トリム	481851-0410	⑭			●	●	●	●	●	●	792	φ300mm軟質	

※2 吹出用接続フランジが必要になります。取付け時には市販のPP用接着剤で接着してください。
 ※3 排熱ダクトはお客様手配になります。(700mmの排熱ダクトをご希望の場合は、排熱用ダクトセット(品番:480680-0300)をご注文ください。) ※4 排熱用イグゾーストが必要になります。
 注) 工事費・付属品は含まれておりません。注) 運送費は別途申し受ける場合があります。
 注) 表示の他にも各種オプションを取り揃えております。詳しくは販売店にお問い合わせください。 注) 色は変更の可能性があります。

10HF-SB1

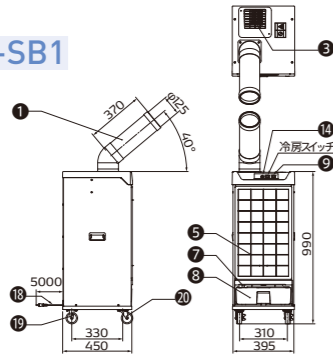

10HR-SB1

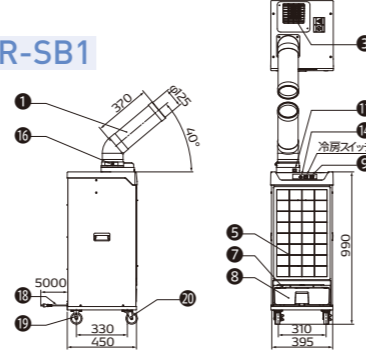

10HF-SB2

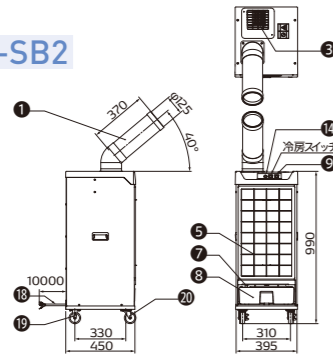

10HR-SB2

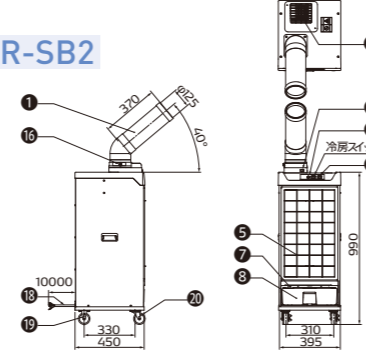

15HF-NKF

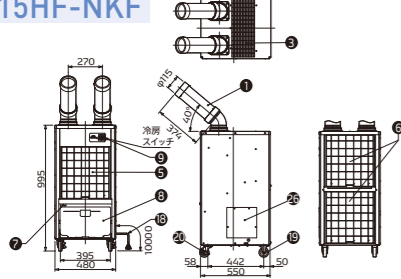

15HF-SKF

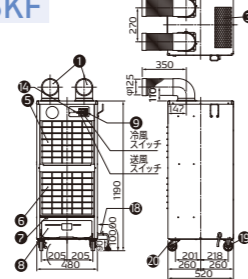

20HF-KF

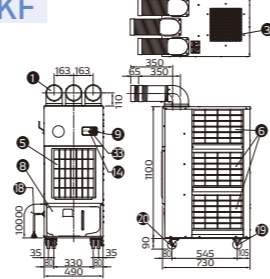

15HR-NKF

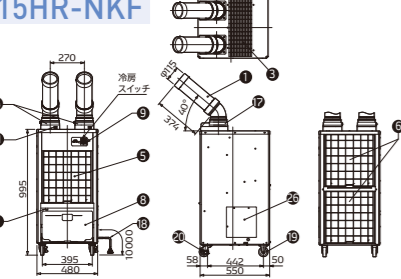

15HR-SKF

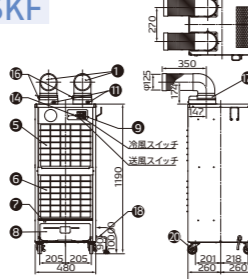

20HR-KF

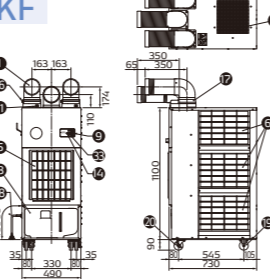

番号明細

- | | | | | | |
|----------|-------------|--------------|----------------|------------------|----------------|
| ① 冷風吹出し口 | ⑦ ドレイン排出口 | ⑬ 電源ランプ | ⑲ 固定キャスター | ⑲ サーマスタット | ⑳ リモコン用プッシュ |
| ② 冷風吸込み口 | ⑧ ドレインタンク | ⑭ ドレイン満水ランプ | ⑳ 自在キャスター | ㉑ コントローラーサービスパネル | ㉒ 電気配線接続口 |
| ③ 排熱吹出し口 | ⑨ 操作スイッチ | ⑮ 異常表示ランプ | ㉑ リモコンコード取出口 | ㉒ モーターサービスパネル | ㉓ 冷風・送風切替えスイッチ |
| ④ 排熱吸込み口 | ⑩ 風量切替えスイッチ | ⑯ 首振り角度切替えノブ | ㉒ 操作スイッチ用プルコード | ㉓ サーマスタットサービスパネル | |
| ⑤ 冷風フィルタ | ⑪ 首振りスイッチ | ⑰ 首振りフランジ | ㉓ アイナット | ㉔ 液管接続口 | |
| ⑥ 排熱フィルタ | ⑫ リモコンスイッチ | ⑱ 電源コード | ㉔ アイボルト | ㉕ ガス管接続口 | |

天吊り・据置き兼用タイプ

10H-K

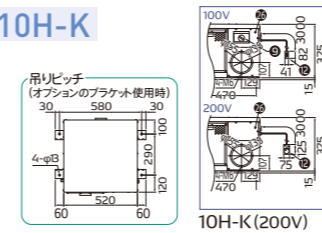

10H-K(200V)

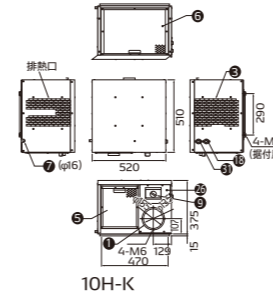

15H-K 20H-K

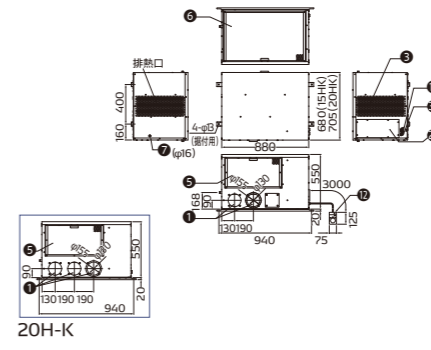
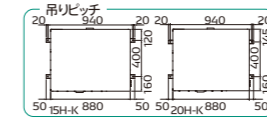

20H-KC

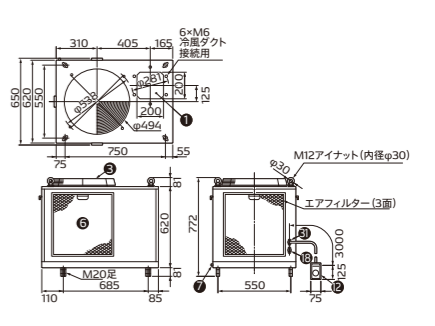
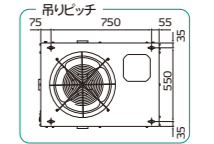

天吊り・据置き兼用タイプ

30H-K

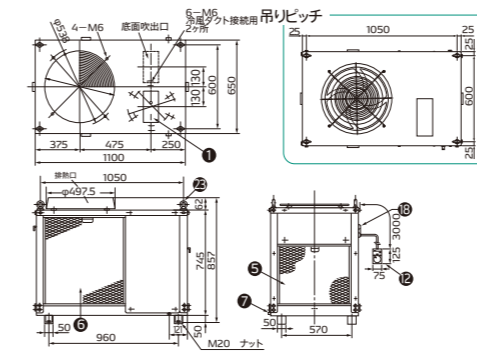

50H-K

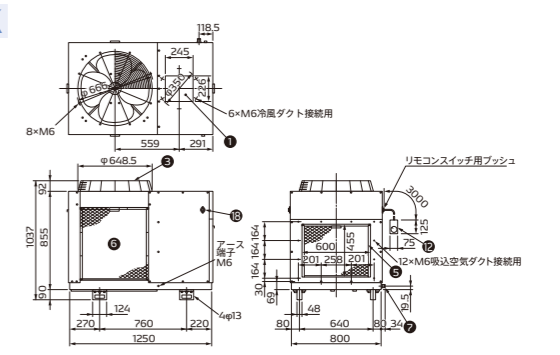

据置きタイプ

セパレートタイプ

30HS-KL

■室内機

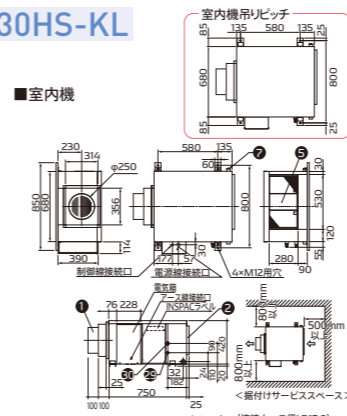

■室外機

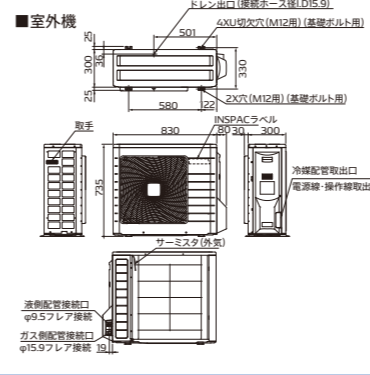

50HS-KL

■室内機

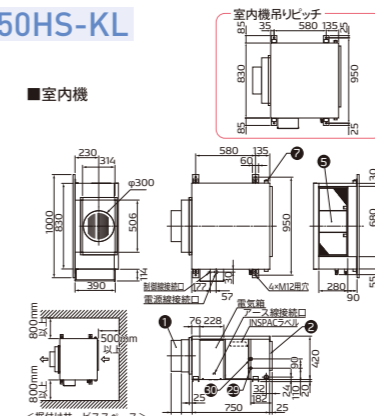

■室外機

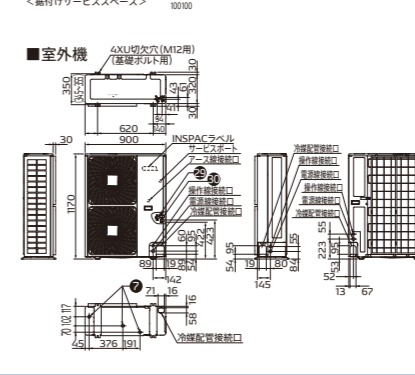

100HS-KL

■室内機

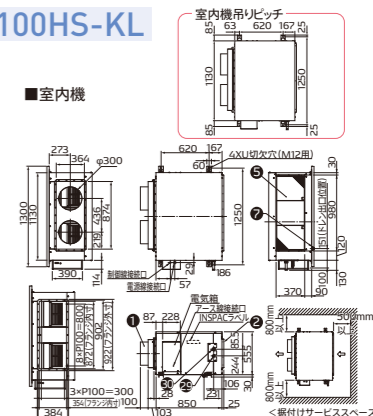

■室外機

